

ハウス

単体ハウス・シャッターハウス

■メーカー：ナガワ

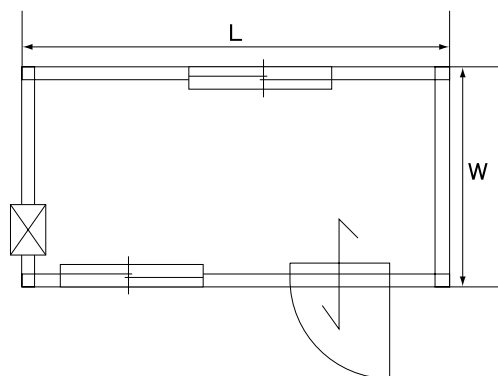
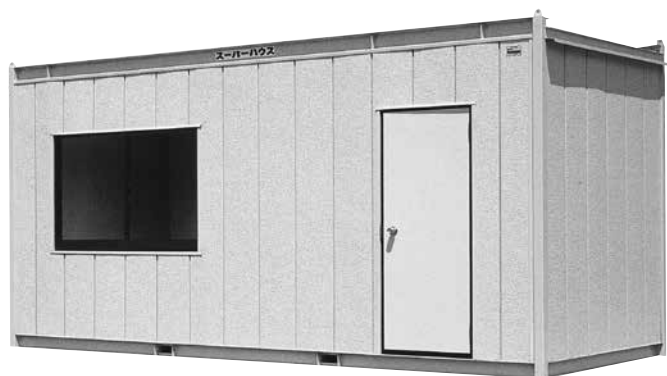

呼 称	面 積 m ² (坪)	寸 法 (mm) L×W×H	重 量 (kg)
SH-H2型	6.75 (2.0坪)	3,650×1,850×2,603	680
SH-H3型	10.47 (3.2坪)	4,550×2,300×2,603	940
SH-H4型	12.54 (3.8坪)	5,450×2,300×2,603	1,145

ハウス・トイレ

■メーカー：ナガワ

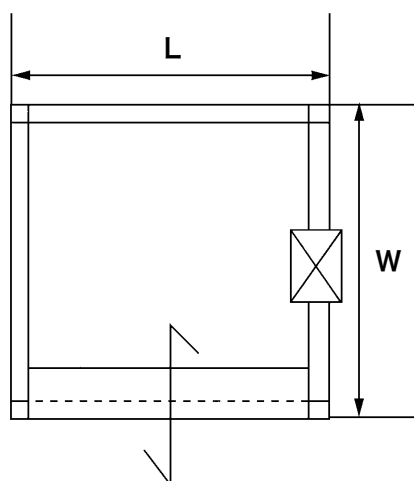
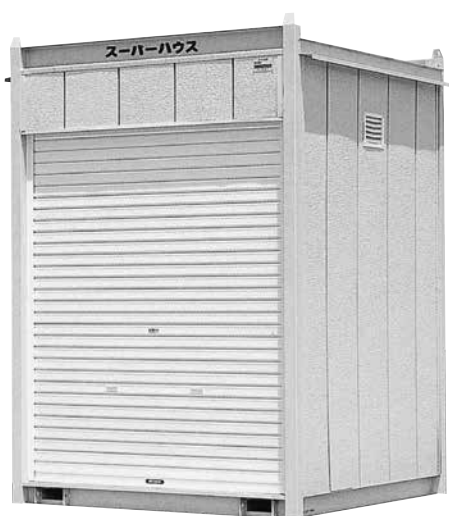

呼 称	面 積 m ² (坪)	寸 法 (mm) L×W×H	重 量 (kg)
ST-H1型	3.42 (1.0坪)	1,850×1,850×2,603	450
ST-H2型	6.75 (2.0坪)	3,650×1,850×2,603	680

ハウス

シャッターハウス・スペースハウス

■ メーカー：大町モーターズ

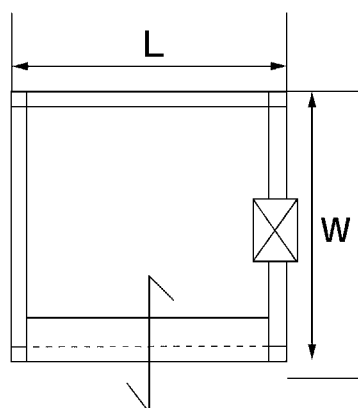

呼 称	面 積 m ² (坪)	寸 法 (mm) L×W×H	重 量 (kg)
PAL10S	3.3 (1.0坪)	1,820×1,820×2,440	420
PAL20S	6.56 (2.0坪)	3,615×1,820×2,570	630

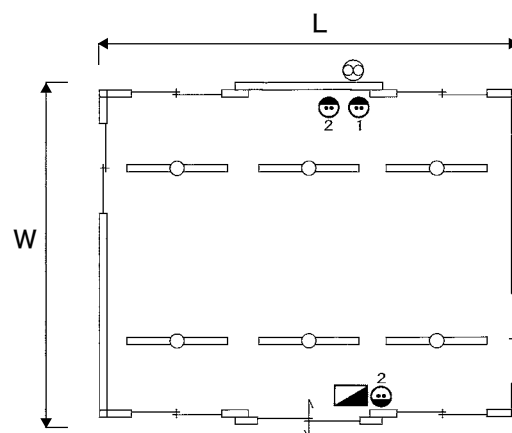
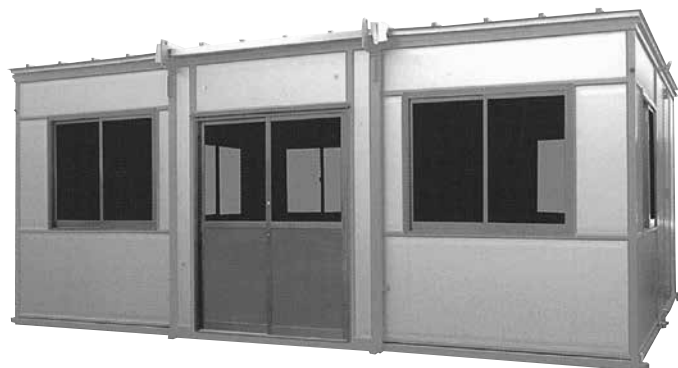
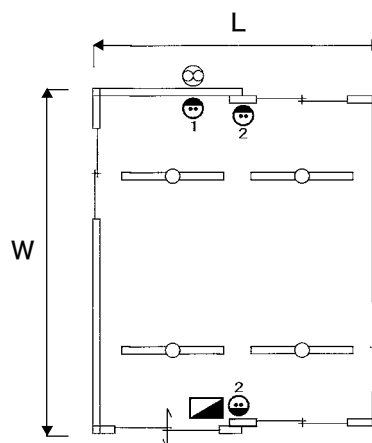
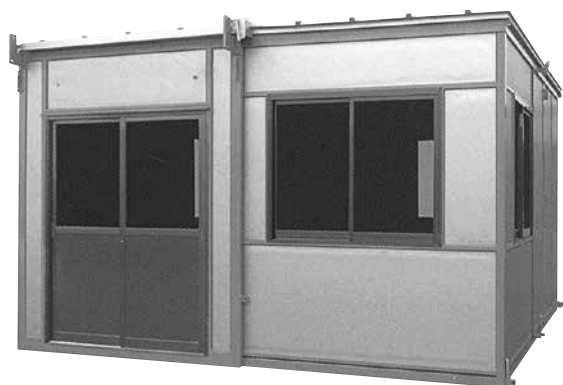

呼 称	面 積 m ² (坪)	寸 法 (mm) L×W×H ※ () は、保管・移動時寸法	重 量 (kg)
SP-2型	17.94 (5.4坪)	3,890 (2,190)×4,670×2,610	1,570
SP-3型	27.0 (8.2坪)	5,790 (2,190)×4,670×2,610	1,960

ハウス・トイレ

連棟ハウス

■ SH-H56 (ナガワ)

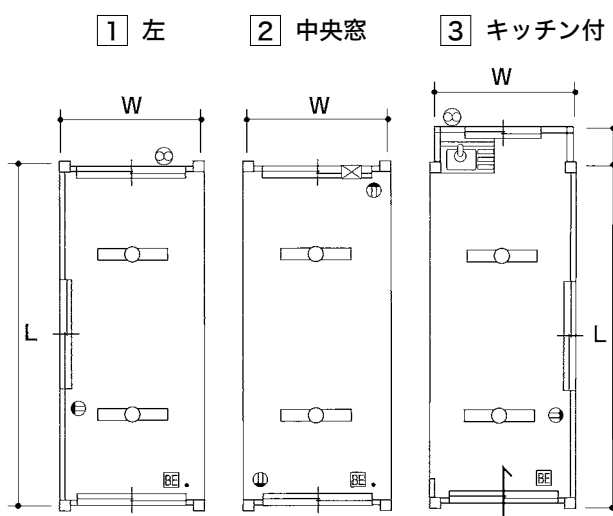

■ TJ-5700 (高崎事務器)

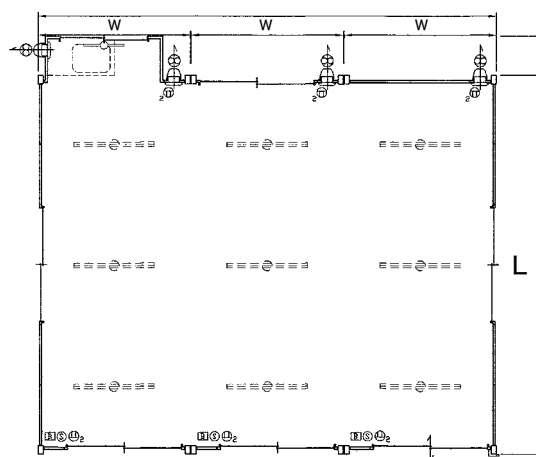

※高崎事務器製ハウスはレイアウト変更可能です。

ハウス・トイレ

連棟ハウス

		SH-H56			TJ-5700	
		1	2	3 (キッチン付)	単棟	キッチン付
幅 (mm)	W	2,330	2,330	2,330	2,273	2,273
長さ (mm)	L	5,600	5,600	6,200	5,670	6,255
高さ (mm)	H	2,697	2,697	2,697	2,685	2,685
面積 (㎡)		13.05	13.05	14.45	12.87	13.97
面積 (坪)		4	4	4	4	4
重量 (kg)		1,230	1,080	1,350	1,370	1,370
蛍光灯		40W × 2 2ヶ所	40W × 2 2ヶ所	40W × 2 2ヶ所	40W × 2 2ヶ所	40W × 2 2ヶ所

ガードマンボックス

ガードマンボックス



メーカー	品番	幅 W (mm)	奥行 D(mm)	高さ H(mm)
日野工業	UC-1	1,120	1,120	2,150
日野工業	UC-2	2,029	1,575	2,250

メーカー	品番	幅 W (mm)	奥行 D(mm)	高さ H(mm)
旭ハウス	G-1	980	1,280	2,185
旭ハウス	G-2	1,880	1,880	2,185

トイレ

軽水洗



メーカー	日野興業
品番	GX-AQP
巾	850mm
奥行	1,590mm
高さ	2,590mm
便槽容量	370ℓ



メーカー	旭ハウス
品番	AUG-1J
巾	870mm
奥行	1,535mm
高さ	2,592mm
便槽品番	BC37
便槽容量	370ℓ

汲取式

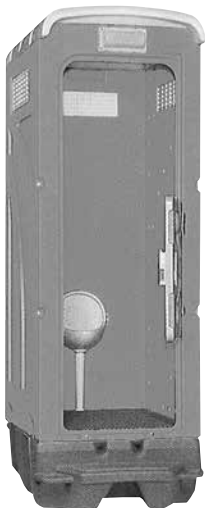

メーカー	日野興業
品番	GX-BKP
巾	850mm
奥行	1,590mm
高さ	2,590mm
便槽容量	370ℓ

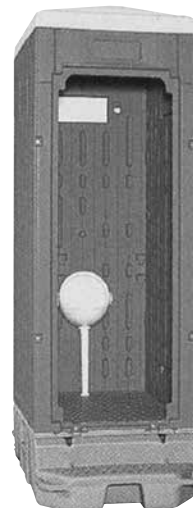

メーカー	旭ハウス
品番	AUG-UBC37
巾	870mm
奥行	1,535mm
高さ	2,592mm
便槽品番	BC37
便槽容量	370ℓ