

防音ボックス

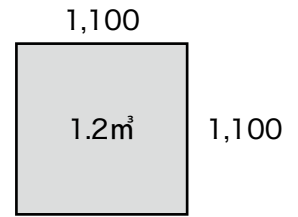

国土交通省 新技術性能評価システム
登録製品
NETIS



利用スペースサイズ

かぶせるだけで
**騒音最大
50%カット**

使用時寸法	(幅)1,100×(長さ)1,100×(高さ)800
収納時寸法	(幅)1,100×(厚さ)200×(高さ)800
使用可能発電機	(幅)550×(長さ)550×(高さ)550まで 【出力2.3kVAまでの発電機を推奨】
質量	11kg

発電機用防油堤

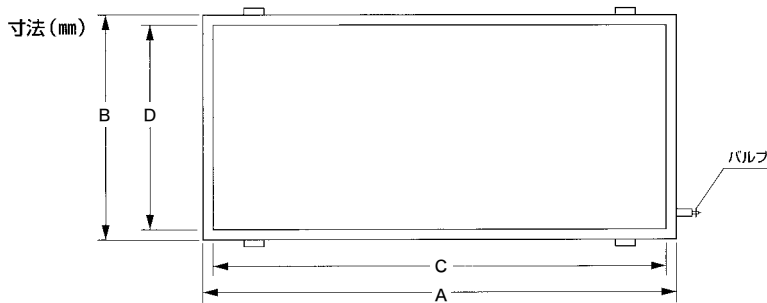

発電機用防油堤	37kVA	50kVA
外形・長さ (A)	2,230	2,680
外形・幅 (B)	1,060	1,260
内側・長さ (C)	2,150	2,320
内側・幅 (D)	980	1,180
質量 (kg)	120	150

ホームタンク・防油堤

■400ℓ

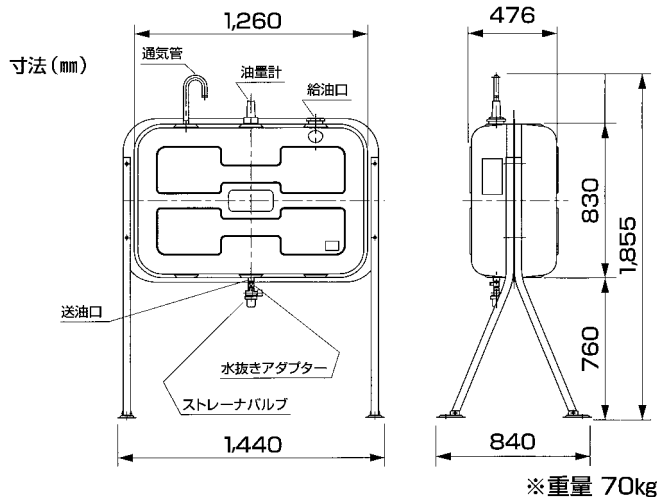

※重量 70kg

■ホームタンク用防油堤

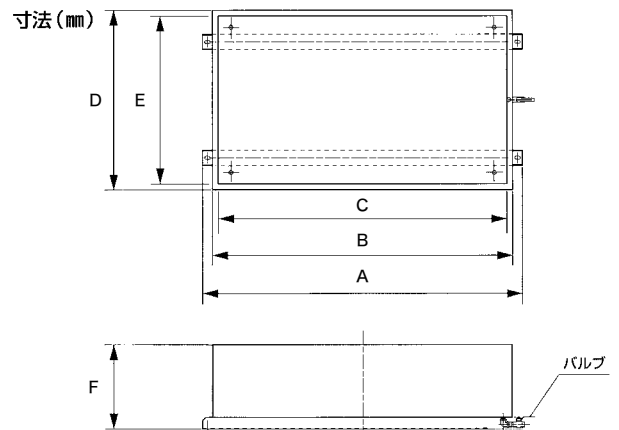

ホームタンク用防油堤	全長(A)	外枠・長さ(B)	内側・長さ(C)	外枠・幅(D)	内側・幅(E)	高さ(F)	質量(kg)
寸法(mm)	1,630	1,530	1,470	916	850	430	72